

## CARACTERISTICAS

La plataforma de motor HA 18PX es adecuada para tareas en exterior sobre superficies estables ya que son todoterreno son muy eficientes en terrenos mas hostiles , cuenta con una facilidad de operación lo cual las hace muy eficientes para diversas tareas.

## ESPECIFICACIONES

**Altura de trabajo:** 17.20 m

**Altura de la plataforma:** 15.20 m

**Capacidad Max:** 230 kg

**Peso total:** 8.050 kg

**Grados de inclinación:** 25%

## ESPECIFICACIONES ESTANTAR

**Combustión:** Diesel 75 L

**Tipo de motor:** 31 kW -42hp

**Sistema hidráulico:** 100 L



**H&S Height Solution SAS**

Mas información: 3004068132-3044044418

[Alquiler@hssolucionenalturas.com](mailto:Alquiler@hssolucionenalturas.com) [solucionesenalturas.hs@Gmail.com](mailto:solucionesenalturas.hs@Gmail.com)

## VENTAJAS

- Gracias al innovador sistema de combustión hace de este tipo de plataforma muy eficiente en lugares complicados de difícil acceso.
- Excelente capacidad para afrontar cualquier tipo de terreno gracias a la tracción integral y al eje oscilante de serie.
- Más espacio para personas y materiales gracias a la espaciosa cesta con extensión de serie.
- Sensor de inclinación reposicionado y cableado redirigido para reducir la posibilidad de que se dañen.

## DIMENCIONES

- A. Longitud de la plataforma recogida: 7.60 m
- B. Ancho de la plataforma : 2.30 m
- C. Altura de la plataforma recogida : 2.30 m
- D. Distancia entre ejes : 2 m
- E. Distancia del suelo : 40 cm
- F. Largo de la canastilla: 1.80 m
- G. Ancho de a canastilla: 0.80 m

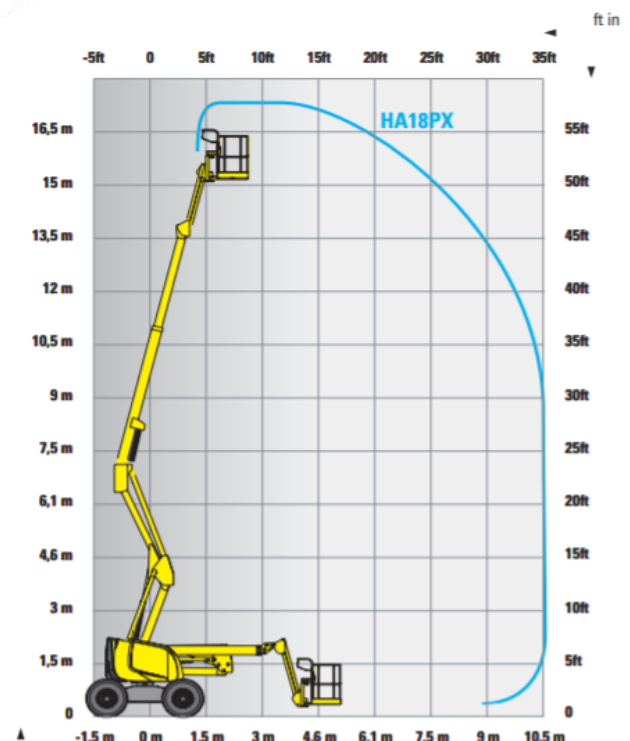
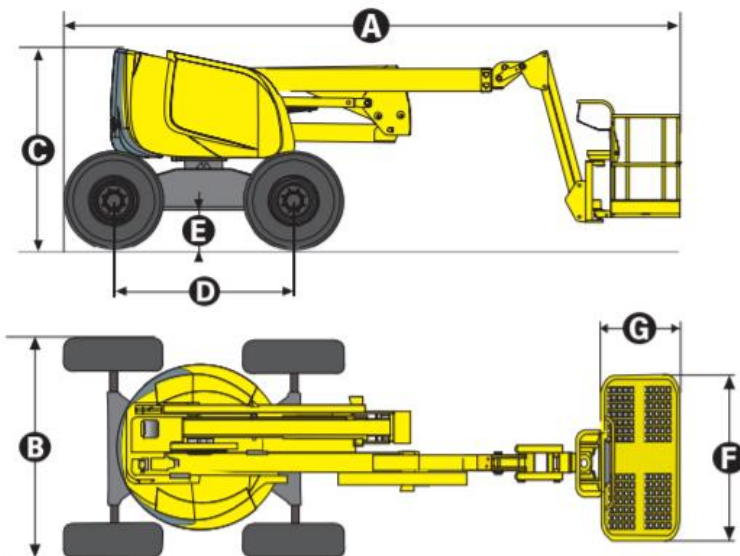

H&S Height Solution SAS

Mas información: 3004068132-3044044418

[Alquiler@hssolucionenalturas.com](mailto:Alquiler@hssolucionenalturas.com) [solucionesenalturas.hs@Gmail.com](mailto:solucionesenalturas.hs@Gmail.com)